

ПОДВЕСКА

Рекомендуемое амортизационное масло передней вилки

Рекомендуемое масло	KHL15-11 (KYB)
---------------------	----------------

Замена масла вилки

Процедура разборки передней подвески изложена в разделе «Разборка передней подвески» на стр. 118.

1. Очистите узел вилки, особенно рабочую поверхность направляющей трубы и уплотнительное кольцо.
2. Удерживайте направляющую трубы (1) и снимите с нее демпфер вилки (2) с помощью накидного ключа (3). Осторожно опустите направляющую трубы к нижнему концу внешней трубы (4).

• Накидной ключ 070MA-MEN0100



- (1) внешняя труба
(2) демпфер вилки
(3) накидной ключ
(4) направляющая трубы

ВНИМАНИЕ

Следите, чтобы во время вытягивания демпфера внешняя труба (1) не упала на направляющую (4) и не повредила уплотнительное кольцо вилки (5). Всегда поддерживайте обе трубы.

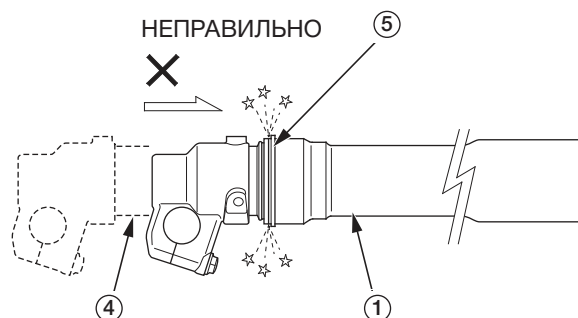

- (1) внешняя труба
(4) направляющая трубы
(5) уплотнительное кольцо вилки

3. Слейте амортизационное масло из внешней трубы вилки (1). Слейте масло через сливные отверстия (6) демпфера вилки.

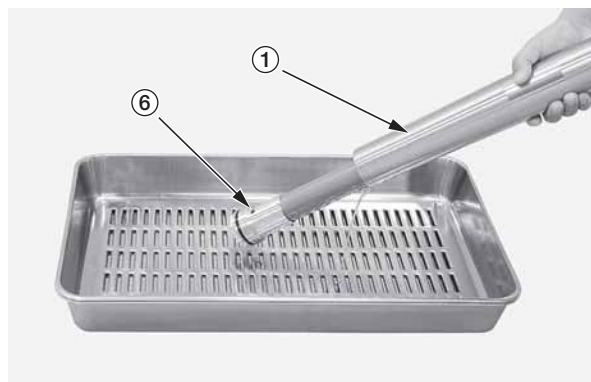

- (1) внешняя труба
(6) сливные отверстия

4. Слейте амортизационное масло из внешней трубы (1), перевернув ее. (Приблизительно 21,6 см³ амортизационного масла останется во внешней трубе, если ее оставить в перевернутом состоянии на 20 минут при 20°C).

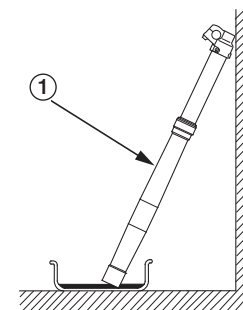

- (1) внешняя труба

Перелейте отработанное масло в специальную емкость и утилизируйте его (стр. 150).