

**2-F5**

**F-16-2**

Rear cushion • Link  
(CR125Rc)

Amortisseur arrière • Tringlerie  
(CR125Rc)

Hinterer Stoßdämpfer • Gelenk  
(CR125Rc)

Amortiguador trasero • Articulación  
(CR125Rc)

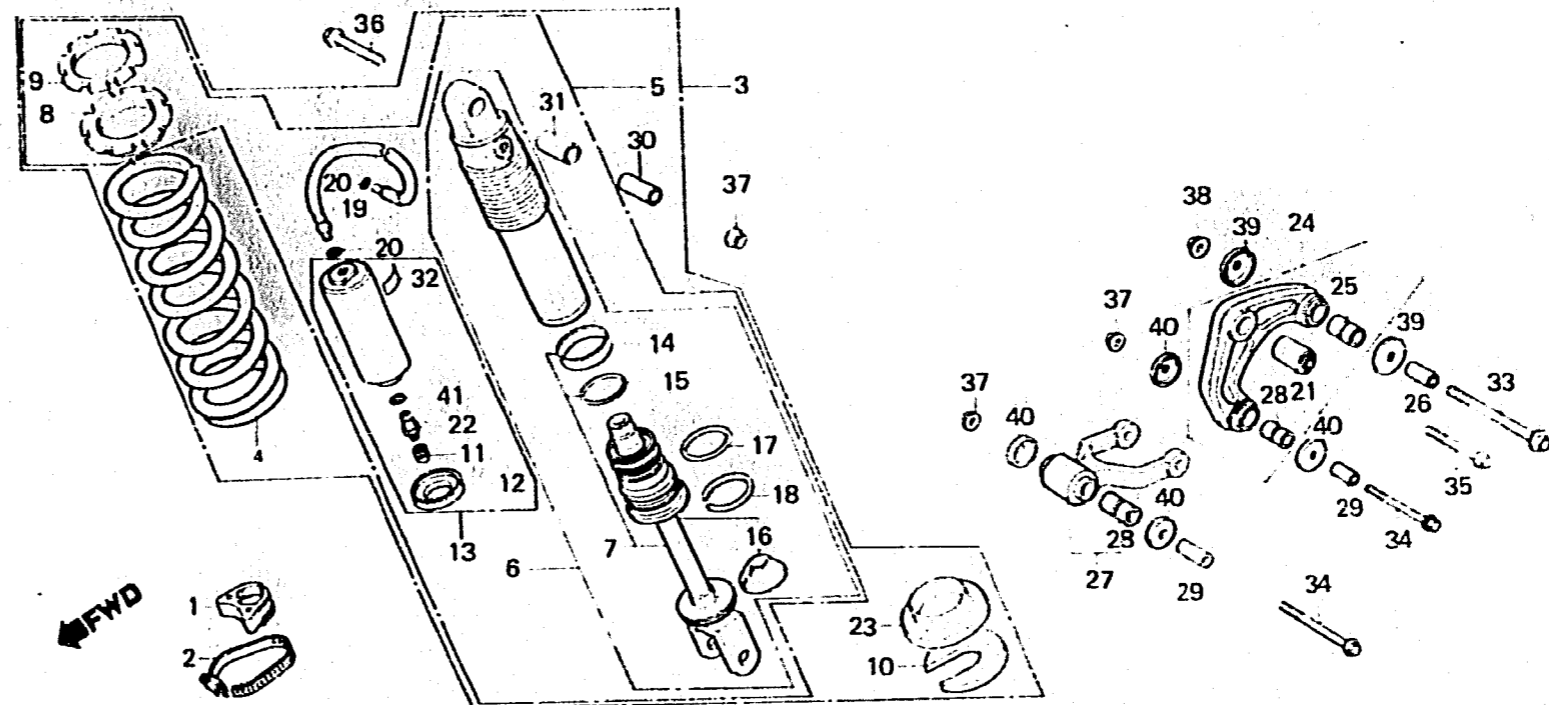

8KA3-22B

Item d'entretien	T.D.R.	N° de réf.	N° de pièce	Description	N° de requis					N° de série	Code de zone
					125 Rb	250 Rb	125 Rc	250 Rc	125 Rd		
ENS. AMORTISSEUR AR.	0.6	1	50250-KA4-700	CADUTCHOUQ DE MONTAGE RESERVOIR AUXILIAIRE			2				
ENS. BRAS D'AMORTISSEUR AMORTISSEUR COMP. AR. (PIECES RELATIVES Y COMPRISES)	0.8	2	50252-KA4-700	BANDE DE RESERVOIR AUXILIAIRE			2				
UNITE D'AMORTISSEUR AR. (PIECES RELATIVES Y COMPRISES)	0.9	3	52400-KA3-771	ENS. AMORTISSEUR AR.			1				
TIGE COMP. PISTON (PIECES RELATIVES Y COMPRISES)	1.1	4	52401-KA3-771	RESSORT D'AMORTISSEUR AR.			1				
ENS. RESERVOIR AUXILIAIRE	0.3	5	52402-KA4-701	RESSORT D'AMORTISSEUR AR.			(1)				
DURITE COMP. RACCORD ENS. SOUPAPE D'AIR		6	52410-KA3-771	AMORTISSEUR COMP. AR.			1				
ENS. TIGE DE RACCORD AMORTISSEUR		7	52420-KA3-772	UNITE D'AMORTISSEUR AR.			1				
		8	52421-KA3-771	TIGE COMP. PISTON			1				
		9	52422-MA0-003	REGLAGE DE RESSORT			1				
		10	52423-MA0-003	ECROU DE REGULATEUR			1				
		11	52424-MA0-003	BUTEE DE SIEGE DE RESSORT			1				
		12	52425-381-771	CHAPEAU DE SOUPAPE D'AIR			1				
		13	52427-MA0-771	CHAPEAU DE RESERVOIR AUXILIAIRE			1				
		14	52430-KA4-771	ENS. RESERVOIR AUXILIAIRE			1				
		15	52431-MA0-771	BAGUE DE PISTON			1				

1982.09.10

E

2-F5